

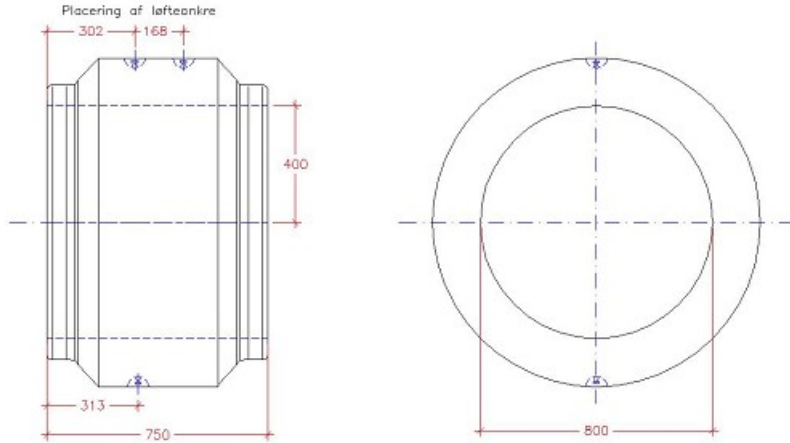

## ig - dobb. Spids 800x750 mm

Deklaration, 15. August 2018



<b>Indvendig diameter</b> 800 mm ± 6 mm Målt 100-300 mm fra spidsenden.	<b>Godstykkelse</b> 165 ≥ 156,75 mm	<b>Nyttelængde</b> 750 mm +50/-20 mm (= total længde)
<b>Rørsamling</b> ig-samling Ø800 mm Høj samlingsklasse. Angående mål, se samlingsdeklaration.	<b>Styrke</b> Prøvningslast iht. EN1916: 72,9 kN Styrkeklasse: 165 Styrkeprøvning foretages efter 14 HD. Anvendelsestidspunkt 14 HD (Belastet længde: 552 mm)	<b>Holdbarhed</b> Tilstrækkelig til almindelige funktionsbetingelser. Vandabsorption ≤ 6 %.
<b>Tæthed</b> Ingen lækage ved samling eller rør ved et indvendigt tryk på 5 m vandsøjle.	<b>Vægt</b> 702 kg	<b>Løfteankre</b> 3 stk 2,5 t / 68 mm  2 stk for løft med kæder. Udtræksstyrke ≥ 1900 kg
<b>Anvendelse</b> Uarmeret betonrørsfitting til transport af spildevand, regnvand og overfladevand i ledninger som generelt er nedgravet.	<b>Kontrolgrundlag</b> DS/EN 1916 og DS 2420-1	<b>Artikelnummer</b> 145800
<b>Kontrolordning</b> Produktet er 3. partsovervåget af Betonvarekontrollen.	<b>Prøvning/kontrol</b> Kontrolleres og afprøves i henhold til DS/EN 1916 og DS 2420-1	<b>Mærkning på produkt</b> Fabrikkode, Δ, dato CE, EN 1916, DS 2420-1