

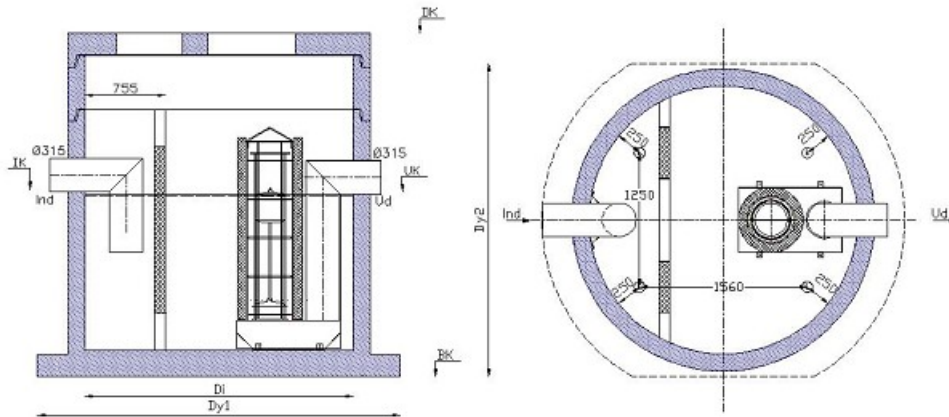

Unisep-Koalescensudskiller 50 l/s

Deklaration, 10. August 2021



Diameter Di = 2500 mm Dy1 = 3380 mm Dy2 = 2920 mm	Standard udstyr 1 stk 2500x500 brøndring 2 stk 2500 TB154 glidering 2 stk F172 trykludningsbånd 1 stk Dæksel Ø2500/200 T2 glsK-udsk	Nyttehøjde Dk 3,20 m ± 40 mm Ik: 1,78 m ± 10 mm Uk 1,76 m ± 10 mm Bk 0,00 m Brøndbund: 2250 mm ± 20 mm
Tilslutninger: Ø315 mm stålør		
Godstykkeelse Dæksel: 200 mm Brøndring: 160 mm Indv brøndbund: 240 mm	Udluftning Udluftning skal udføres iht DS 432. Udluftning foretages på stedet.	Styrke Beregnet for svær trafiklast 130 kN. Bund armeret for 6 m dybde og 4 m grundvandstryk. Kan specialarmeres efter opgave.
Mærkning DOP: U1	Vægt Total: 16800 kg Tungeste del: 12000 kg	Løfteankre Indvendig bund: 4 stk 10 t Brøndring: 3 stk 5 t Dæksel: 3 stk 5 t
Udrustning Udskillerens fordelerrangement, flydelukke, udrustning og rør er udført i rustfri stål. Koalescensfilteret er udført i plast (polyether).	Udseende Brøndbund: Hvid udvendig Øvrig dele: Ren beton	Anvendelse Til forensning af olieholdigt processpildevand samt til rensning af overfladevand eller forurenede grundvand. Monterings- og driftvejledninger kan rekvireres
Kontrolgrundlag EN 858-1 NS 50 Klasse 1	Volumen Udskiller: 7,461 m ³ Olielager: 2,992 m ³ Dybde af olielager: 629 mm	Artikelnummer 323400
Særlige betingelser for anvendelse - montering af EN124 "Udskiller" dæksel - montering af alarm eller - lokal myndigheds dispensation for alarm. Iht. Rørcenteranvisning 006 (2004), 4.2.6 skal der installeres et sandfang for udskilleren.	Mærkning på produkt IN, OUT, UNISEP-KOAL, 50 l/s, MADE IN DK, samlingsdato. CE 858-1, IBF.	