

Unisep-Koalescensudskiller 15 l/s

Deklaration, 10. August 2021

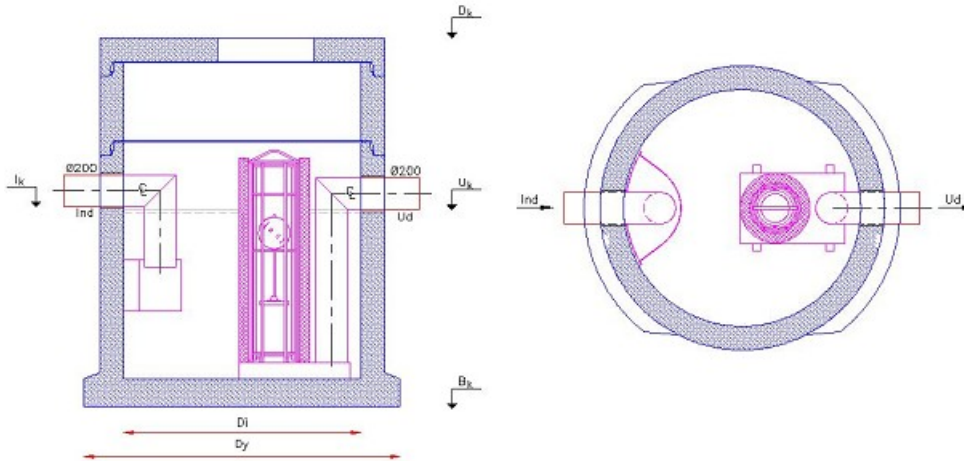

Diameter Di 1500 mm Dy 2000 mm Tilslutninger: Ø 200 mm stålrør	Standard udstyr 1 stk 1500x500 brøndring 2 stk 1500 F154 glidering 1 stk Dæksel Ø1500/150 T2 gls	Nyttehøjde Dk 2,34 m ± 40 mm Ik 1,27 m ± 10 mm Uk 1,25 m ± 10 mm Bk 0,00 m Brøndbund: 1500 mm ± 20 mm
Godstykkelser Dæksel: 150 mm Brøndring: 150 mm Indv brøndbund: 180 mm	Udluftning Udluftning skal udføres iht DS 432. Udluftningen foretages på stedet	Styrke Beregnet for svær trafiklast 130 kN. Bund testet for 6 m dybde og 6 m grundvandstryk. Kan specialarmeres efter opgave.
Mærkning DOP: U1	Vægt Total: 6350 kg Tungeste del: 4200 kg	Løfteankre Bund: 3 stk 5 t Brøndring: 2 stk 2,5 t Dæksel: 3 stk 2,5 t
Udrustning Udskillerens fordelearrangement, flydelukke, udrustning og rør er udført i rustfri stål. Koalescensfilteret er udført i plast (polyether).	Udseende Brøndbund: Hvid udvendig Øvrige dele: Ren beton	Anvendelse Til forensning af olieholdigt processpildevand samt til rensning af overfladevand eller forurenede grundvand. Monterings- og driftsvejledninger kan rekvireres.
Kontrolgrundlag EN 858-1, NS 15 Klasse 1	Volumen Udskiller: 1,891 m ³ Olielager: 0,722 m ³ Dybde af olielager: 424 mm	Artikelnummer 323150
Særlige betingelser for anvendelse - montering af EN124 "Udskiller" dæksel - montering af alarm eller - lokal myndigheds dispensation for alarm. Iht. Rørcenteranvisning 006 (2004), 4.2.6 skal der installeres et sandfang før udskilleren.	Mærkning på produkt IN, OUT, UNISEP-KOAL, 15 l/s, MADE IN DK, Samlingsdato, CE 858, IBF	